

4

Dati e caratteristiche tecniche

4.1 - Dimensioni d'ingombro

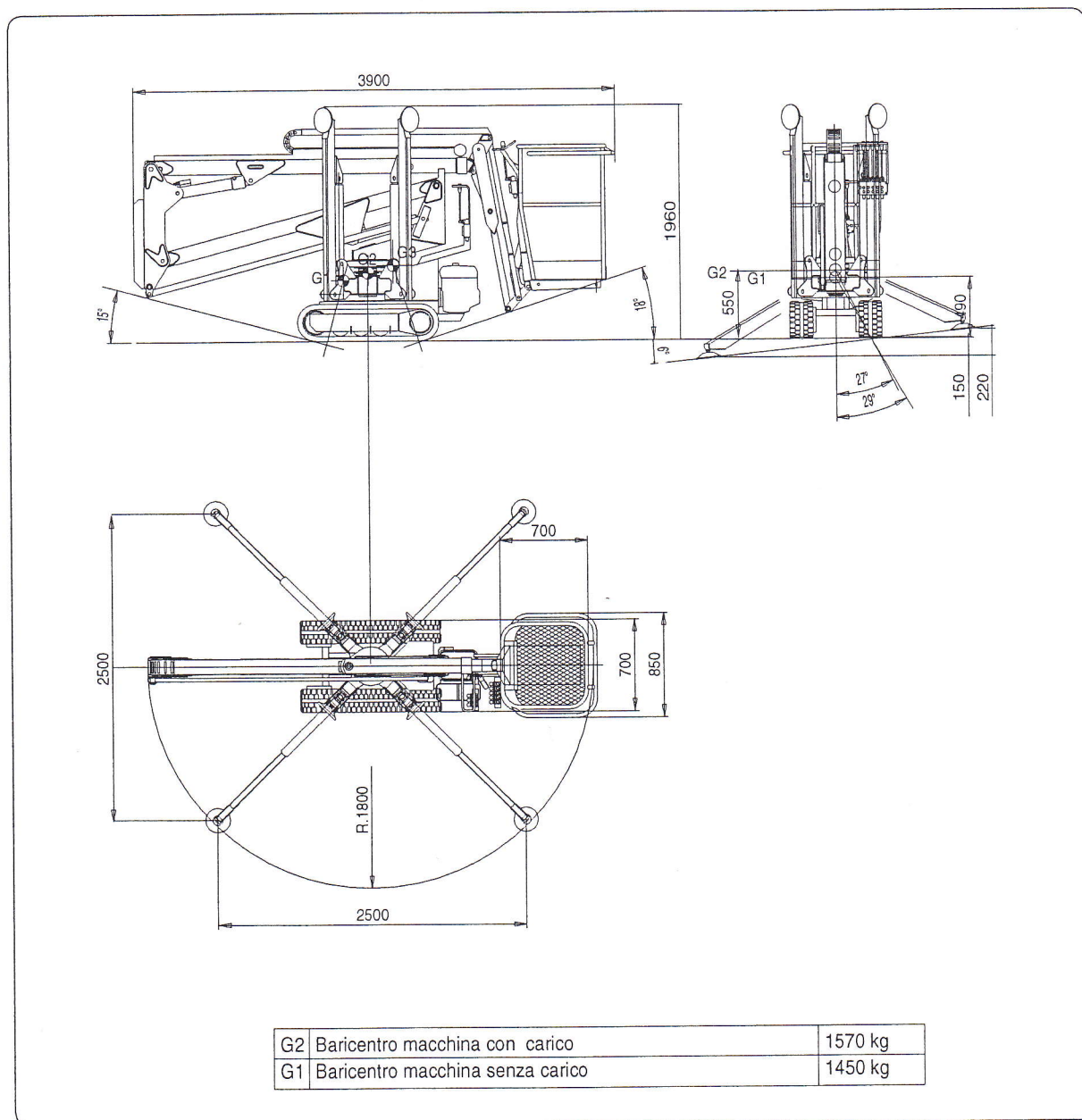

fig. 4.1.1

4.3 - Diagramma area di lavoro

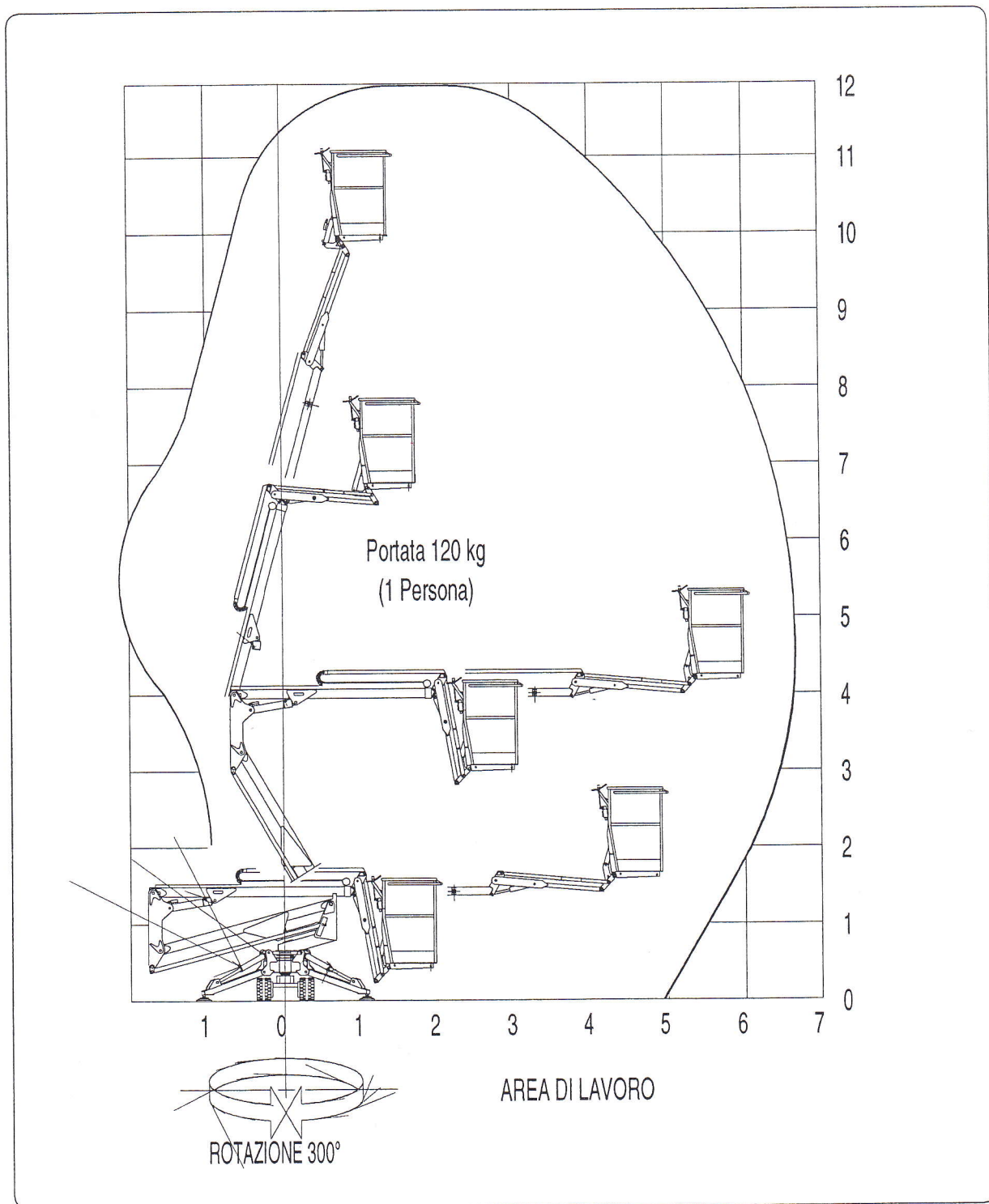

fig. 4.3.1

4.2 - Dati tecnici

<i>Livellamento piattaforma (PLE):</i>	<i>idraulico in circuito chiuso</i>
<i>Braccio di lavoro:</i>	<i>a estensione idraulica</i>
<i>Angolo braccio:</i>	<i>75°</i>
<i>Pantografo:</i>	<i>a doppia barra</i>
<i>Angolo pantografo:</i>	<i>60°</i>
<i>Rotazione sovrastruttura:</i>	<i>300°</i>
<i>Comandi:</i>	<i>idraulici sensibilizzati</i>
<i>Capacità serbatoio olio:</i>	<i>25 l</i>
<i>Pompa:</i>	<i>a ingranaggi</i>
<i>Pressione impianto:</i>	<i>170 bar</i>
<i>Pendenza max. superabile:</i>	<i>25% nel senso di marcia</i>
<i>Velocità max. vento:</i>	<i>12,5 m/sec</i>
<i>Tensione impianto elettrico:</i>	<i>12 V</i>
<i>Forza manuale max.:</i>	<i>20 daN</i>
<i>Velocità manovre:</i>	<i>0,4 m/sec</i>
<i>Portata:</i>	<i>120 kg</i>
<i>Nr. operatori:</i>	<i>1</i>
<i>Altezza max. di lavoro:</i>	<i>12 m</i>
<i>Altezza max. pianale piattaforma di lavoro:</i>	<i>10 m</i>
<i>Sbraccio max. di lavoro:</i>	<i>6,50 m</i>
<i>Sbraccio max. a bordo piattaforma di lavoro:</i>	<i>6 m</i>
<i>Inclinazione max. PLE sprovvista</i>	
<i>di inclinometro:</i>	<i>3%</i>
<i>Massa della macchina:</i>	<i>1450 kg</i>
<i>Trazione:</i>	<i>cingolata</i>
<i>Velocità max. traslazione:</i>	<i>1,5 km/h</i>
<i>Stabilizzatori:</i>	<i>ribaltabili a discesa</i>
	<i>idraulica</i>
<i>Propulsione:</i>	
<i>- motore endotermico:</i>	<i>(vedi manuale istruzioni</i>
	<i>del costruttore del motore)</i>
<i>Optional</i>	
<i>- Elettropompa con le seguenti caratteristiche:</i>	
<i>collegamento elettrico:</i>	<i>V 220</i>
<i>frequenza:</i>	<i>Hz 50</i>
<i>potenza:</i>	<i>1,5 kw</i>